

# 目 录

1. 引言	1
2. 注意事项	1
3. 使用前准备	
3-1 拆封及检查	1
3-2 配件安装	1
3-3 调平电子秤	1
4. 产品介绍	
4-1 产品规格及产品特性	2
4-2 前面板	3
4-2-1 LCD 显示屏	3
4-2-2 按键说明	3
4-3 电源	4
5. 设定说明及参数描述	
5-1 功能设定	5
5-2 参数说明	5
6. 单点校正及多点校正	8
7. 操作说明	
7-1 称重	8
7-2 扣重&预先扣重	8
7-3 检重	9
7-4 简易计数	10
7-5 累计、累计显示、累计清除	10
7-6 秤对打印机初始化（选配的功能）	10
7-7 计算机对秤的控制命令（选配的功能）	11
8. 外接界面	
8-1 适配卡接脚示意图	11
9. 错误信息提示和故障排除	11
附一：打印样本（选配的功能）	12

## 1. 引言

感谢您购买 JTS-DW 电子秤。为帮助您正确使用该产品，请仔细阅读使用说明书。

## 2. 注意事项

- ◎ 请将电子秤置于稳定、平坦的安装使用地点。
- ◎ 连接电源之前请先检查电源功率和插座类型是否匹配。详见 4-3 电源。
- ◎ 第一次使用之前请先热机 15 分钟。
- ◎ 避免在强风、震动、强电磁波的环境下使用。
- ◎ 避免将电子秤置于温度变化过大的场所使用（适合使用温度范围：0℃~ 40℃）
- ◎ 先切断电源，再用湿布擦洗电子秤。
- ◎ 严禁把电子秤浸泡在水或者其它液体之中。
- ◎ 整称 2 个月以上关机未使用，请将蓄电池充满电后再使用。
- ◎ 蓄电池充满电后请及时断开充电电源。
- ◎ 对蓄电池进行充电时，当充电指示灯长时间指示红灯时（24 小时以上）请及时检修称子或者更新新的蓄电池，以免造成称子损坏。
- ◎ 如需服务请联系授权经销商。

## 3. 使用前准备工作

### 3-1 拆封及检查

拆开包装盒并检查电子秤有没有在运输过程中遭受损坏。如果有运输损坏或者部件丢失的情况，请尽快联系经销商。 包装盒里面应包含：

- 秤体
- 用户手册
- 秤盘
- 适配器

### 3-2 配件安装

1) 使用之前，请先把电子秤下盖的运送保护螺丝按逆时针方向旋出并取下来。

注：运送保护螺丝可保护精密传感器，以免其在搬运过程中因碰摔受损。JTS-30DW 因其秤量较大，无需运输保护螺丝。

2) 将秤盘安放在电子秤上面即可。

### 3-3 调平电子秤

为了弥补使用地点的稍微倾斜或少许的不规则，我们可以调平电子秤。

前面板装有水平仪，利用电子秤的调整脚调平水平仪，直至气泡位于水平仪正中间（如下图所示）。

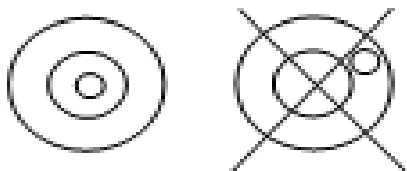

注：每次更换使用地点都需调平电子秤。

## 4. 产品介绍

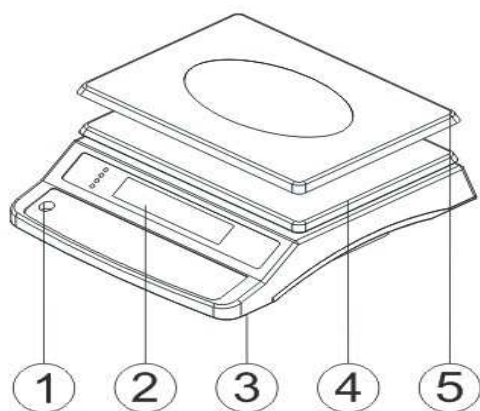

1. 水平仪
2. 面板，按键
3. 底座
4. 塑料秤盘

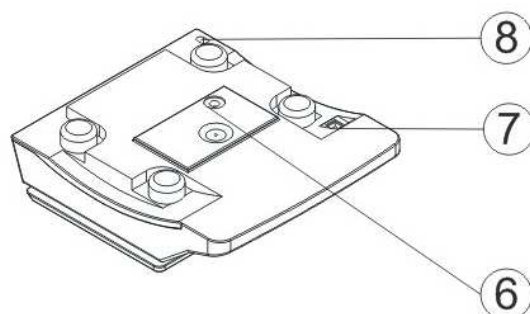

5. 不锈钢秤盘
6. 运送保护螺杆
7. 开关
8. 电源插槽

### 4-1 产品规格及产品特性

#### 产品规格

机型	JTS-3DW	JTS-6DW	JTS-15DW	JTS-30DW
最大秤量(Kg)	3	6	15	30
显示	液晶窗口 147.3 mm x 28.2 mm (背光), 字高 25mm			
秤盘尺寸	310 x 225 x 13.5mm			
秤体尺寸	352 x 310 x 104mm			
使用电源	DC9V/400mA; 可充式电池 6V/4A			

#### 产品特性

- 充电电池、插电两用方式供选择。
- 操作简单，具有预先扣重、手动扣重、检重、简易计数、切换净毛重累计及逐笔显示等功能。
- 大型液晶显示 (LCD)，字高 25mm，LED 背光。
- 软件滤波设计，称重反应速度可依据使用环境不同做调整。

- 高精度设计称重精准，配合超大按键操作便利
- 具有单点及多点式校正，可确保使用准确度。
- 选配适配卡后，可外接计算机、打印机、警示灯。

## 4-2 前面板

### 4-2-1 LCD 显示屏



**+ -** 电池电量低指示符号

**NET** 扣重或预先扣重指示符号

**ZERO** 归零指示符号，归零范围在最大秤量的 2% 以内

**M+** 累计符号，有累计时累计符号出现

**ozpcs**

台港斤%

**tkglb** 计量单位指示符号

**HI 指示灯** 当称重物品的重量大于上限值，HI 指示灯亮起，同时窗口出现 HI 指示符号。

**OK 指示灯** 当称重物品的重量介于上限和下限之间（包括上下限值），OK 指示灯亮起，同时窗口出现 OK 指示符号

**LOW 指示灯** 当称重物品的重量小于下限值且大于等于 20 个感量，LOW 指示灯亮起，同时窗口出现 LO 指示符号

**▲** 稳定指示符号

充电指示灯：充电时呈红色， 电池充满时呈绿色

### 4-2-2 按键说明



连续按可在各单位间切换

	扣重后可通过该键切换毛重显示或净重显示
	<ol style="list-style-type: none"> <li>1. 手动扣重</li> <li>2. 预扣重</li> <li>3. 取消扣重</li> <li>4. 参数设定时，循环同一级参数</li> <li>5. 累计显示时切换后一笔记录</li> <li>6. 输入数值可使游标向右移动</li> </ol>
	<ol style="list-style-type: none"> <li>1. 毛重在一定范围内时按该键可重设零点</li> <li>2. 退出某个状态或者不保存退出。</li> </ol>
	<ol style="list-style-type: none"> <li>1. 进入参数设定（长按）</li> <li>2. 确认执行某一个功能</li> <li>3. 在累计显示状态下用累计清除</li> </ol>
	<ol style="list-style-type: none"> <li>1. 将当前示值加进累计值中</li> <li>2. 保存当前级参数的变更</li> </ol>
	<ol style="list-style-type: none"> <li>1. 参数设定时，循环同一级参数</li> <li>2. 显示累计值，累计显示时切换前一笔记录</li> <li>3. 输入数值时可使光标往左移动</li> </ol>
	<ol style="list-style-type: none"> <li>1. 输入数值时可是游标闪动的地方数字+1</li> <li>2. 设置检重上限</li> <li>3. 打印输出</li> </ol>
	<ol style="list-style-type: none"> <li>1. 输入数值时可使游标闪动的地方数字-1</li> <li>2. 设置检重下限</li> <li>3. 保留重量值</li> </ol>

### 4-3 电源

连接电源之前请先检查当地电源功率和插座类型是否匹配，为避免干扰，请使用单独的电源插座。请尽量使用原厂所附之充电适配器

#### 可选电源

1. (9V/400mA) 适配器
2. (6V/4A) 内置充电电池

#### 电源消耗功率

无背光时，大约可用 80 小时，消耗功率为 300mW

有背光时，大约可用 65 小时，消耗功率为 380mW

---

## 低电池提醒

当重量窗口左上角显示“”符号时，表示电池电量即将耗尽。连接适配器充电，充电指示灯呈红色。当电池充满时充电指示灯变成绿色（大约需要 8 个小时），请尽快切断电源。

## 5. 设定说明及参数描述

### 5-1 功能设定

1. 按清除/设置键开机或在称重状态下长按清除/设置键进入参数设定，显示“*check*”。
2. 按重示/◀或扣重/▶键可循环选择参数
3. 按清除/设置键则进入参数设置
4. 按重示/◀或扣重/▶键循环选择参数选项
5. 按累计/保存 保存修改内容并返回上级参数或者按归零/退出键不变更设置返回上级参数
6. 按归零/退出键返回称重状态。

### 5-2 参数说明

1. 内码值显示，可按键检测。

2.  背光模式切换

Off：关闭背光（任何时候背光灯都不亮）

Auto：重量稳定或者一有按键动作，背光开启，但是稳定几秒（2s, 4s, 6s, …, 20s, ever）后背光自动关闭。ever=大于 9d 背光自动开启，并一直持续开启。

On：开启背光（开机状态下，任何时候背光灯都亮起）

3.  使用单位设定

Init：开机单位设定。

按清除/设置键进入设定，按单位切换键选择 kg……Final（final：开机为最后一次使用的单位）

Use：使用单位设定。on：开启该单位 off：关闭该单位

按清除/设置键进入设定，按单位切换键选择 kg 等单位，按重示/◀或扣重/▶键选择 on 或者 off。

当显示 init 或 use 时，按归零/退出键退出。

4.  零点显示范围设定

d0~d5: 零点显示范围

d0: 第一个感量即可显示

d1: 第二个感量即可显示, 放置第一个感量的时候显示 0, 零点符号不出现。d2~d5 依次类推。

## 5. **Hold** 暂留功能

HoLd 0: 关闭此功能

HoLd 1: 最大值(峰值)暂留, 按任意键取消。

HoLd 2: 秤重稳定时暂留, 按任意键取消。

HoLd 3: 秤重稳定时暂留, 重量取下后取消。暂留范围以当前暂留值为基准, 范围大小可在暂留范围菜单中设置。本模式可实现“累加暂留”, 即放上一批物品后暂留, 再累加放上第二批物品。

HoLd 4: 按**保留/L0/-**键可暂留, 按任意键取消。

注: 重量值 $\geq 20d$ 才起作用。

HOLD3"选项下添加一级子菜单, 用于设置暂留范围。 可选值如下:

INF(默认值)/10/20/50/100/200/500/1000/2000/5000/10000/20000/50000, 假设当前暂留值为 H, 暂留范围设置为 R, 感量为 d, 实际重量值为 W, 若  $|W-H| \leq R*d$ , 则保持在暂留状态, 否则将退出暂留状态. 设置为 INF, 表示暂留范围无穷大(infinity), 此时仅在清空后才取消暂留。

## 6. **Off** 检重记忆

on: 重新启动记忆关机前检校状态    off: 重新启动不检校

## 7. **Off** 检重条件

on: 重量在检重范围内且稳定符号出现后才检重

off: 重量在检重范围内即开始检重

## 8. **Beep** 检重蜂鸣叫声

Hi: 重量大于等于 20d 且大于上限值时, 有声音警示

ok: 重量大于等于 20d 且在上下限(含)之间, 有声音警示

L0: 重量大于等于 20d 且低于下限值时, 有声音警示

out: 重量大于等于 20d 且在上下限外, 有声音警示

no. beep: 三段检重(蜂鸣器为静音状态)

## 9. **PEr** 外接设备

**PEr** = 计算机输出

**PEr** = 连接衡器管理系统

**PEr** = 自黏式打印机

---

**b r CH**=自黏式打印机（厂内只针对 BP545, TDP643）

**PEbrA**=自黏式打印机

**LP**=不干胶打印机，纸宽 5cm\*3cm。

**dot** (dot matrix printer) =针式打印机（厂内只针对 SH-24）

**CK**=热敏式打印机（可打印中文）

**Et**=大型 LED 显示

**CX**= CX 大屏幕显示器(适用 CX 大屏幕版本号 0.02)

**Cont**=输出格式与托利多连续模式(Toledo Continuous Mode)相兼容

**EXCEL**=配合 Windows 的“串行键设备”功能， 可将重量等数据直接输出至 Excel 等软件中，详细使用方法参见“使用 EXCEL 输出格式”。

下载地址：<http://www.jadever.com.cn/Download.aspx>

**U-key**=配合特定的转接线， 可直接将重量等数据输出到 Excel 等软件中， 支持 WinXP/Win7 系统。

**LP-50**=自黏式打印机

注：使用 CK 打印机打印中文需联系授权经销商做相关设置。

10. **baud** 波特率

RS232 界面设置波特率 9600, 4800, 2400

11. **Print** 打印方式

**contin**: 连续送出

**stable**: 稳定送，大于等于 20d 才可稳定输出

**key**: 按键送，有动作就可输出

12. **Print** 打印格式

打印格式预设

具体见下面附件，最多可到 100 种（附件只有 2 种）

13. **Filter** 滤波等级设定

滤波等级：1, 2, 3, 4

1: 适用于十分稳定的环境，称重速度最快

2: 适用于一般的适用环境

3: 适用于较震动的环境

4: 适用于很震动的环境，称重速度最慢



## 14. 归零扣重条件

**stable** : 稳定时按扣重或者归零键才动作

**always**: 无需稳定就可按扣重或者归零键, 会立即发生动作

**auto**: 无需稳定就可按扣重或者归零键, 但是到稳定后才发生动作

## 15. 重量记忆

**OFF**: 重开机后不显示关机前的重量

**ON**: 重开机后显示关机前的重量

## 16. 参数初始化

按  键, 再按  键进行厂内初始化, 初始化完成返回上级菜单, 显示 

## 6. 单点校正及多点校正

注: 校正过程中, 按  键不保存退出校正并返回称重状态。

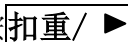

下面以 3kg/1g 为例:

1. 按住  键不放, 并打开电源开关, 等待窗口显示 “CAL”。

2. 清空秤盘, 按  键进入零点校正。

3. 等待窗口显示第 1 校正点重量值。

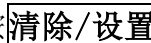
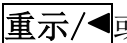
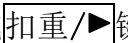
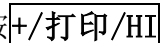
注: 第 1 校正点根据当前机型自动提供一个默认值, 如 3kg 机型就是 1kg。若需要更改校正

值, 按  键进入数值输入模式。按  或  键移位, 按  或 



 键修改数值, 修改完成后按  键保存。

4. 放置相应砝码并按  键, 完成第 1 点校正。

注: 在校完第 1 点后, 处于类似称重的状态, 显示窗口可显示重量值变化

5. 若在零点和至少一个校正点校正完毕后不再校正, 则跳到第 7 步; 若要继续校正则继续操作第 6 步。

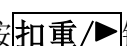
6. 任意选择后面的校正点。如已经在 1kg 处校正好, 再加放 500g 砝码, 显示窗口会自动显示 1.5kg。

此时再按  键, 完成第二点校正后窗口显示  , 重复第 6 步, 可实现 on3, on4 和 on5 的校正。

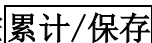
7. 按  键, 窗口显示 “PASS”, 保存并返回称重状态。

注: 若 on5 校正完成后窗口会自动显示 “PASS”, 保存并返回称重状态。

## 7. 操作说明

### 7-1 秤重

归零状态下，把重物放于秤盘上，窗口显示物体的毛重值。

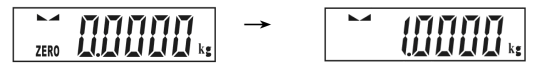

注：请先选择相应的量测单位

## 7-2 扣重&预先扣重

### 扣重

当称重物体需放置于容器之内，容器须做扣重。

1. 在归零状态下，把容器放于秤盘之上，等稳定符号出现后，按**扣重/▶**键完成扣重动作。

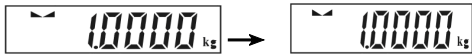

2. 把重物置于容器内，此时窗口显示重物的净重值。



3. 清空秤盘，窗口显示扣重值（即容器重量）。



4. 若要取消扣重，清空秤盘，按**扣重/▶**键或**归零/退出**键即可。

### 预先扣重

1. 长按**扣重/▶**键 3 秒钟，窗口进入数字修改模式（最左边的数字闪烁）。



2. 设置扣重值：按**重示/◀**键或**扣重/▶**键移位，按**+ / 打印 / HI**键或**保留 / LO / -**键修改数值。



3. 按**累计 / 保存**键保存返回称重模式。



4. 把称重物品置于容器内，电子秤会自动从总重量中扣除容器重量。

5. 若要取消扣重，清空秤盘，按**扣重/▶**键或者**归零/退出**键。

## 7-3 检重

### 上限值设定

1. 长按**+ / 打印 / HI**键，窗口进入数字修改模式（最左边的数字闪烁）。



2. 设置上限值：按**重示/◀**键或**扣重/▶**键移位；按**+ / 打印 / HI**键或**保留 / LO / -**键修改数值，按

**清除 / 设置**键可开启或关闭检重。



（注：显示 OK 表示开启检重，不显示 ok 表示关闭检重）

3. 按**累计 / 保存**键确认并储存上限值

### 下限值设定

1. 长按**保留/L0/-**键，窗口进入数字修改模式（最左边的数字闪烁）。 
2. 设置下限值：按**重示/◀**键或**扣重/▶**键移位；按**+ /打印/HI**键或**保留/L0/-**键修改数值，按

**清除/设置**键可开启或关闭检重。 

3. 按**累计/保存**键确认并储存下限值。
4. 当上下限值设定完成后，把称重放于秤盘：  
当称重物品重量低于下限值且大于等于 20 个感量时，LOW 指示灯亮起。  
当称重物品重量介于上限和下限值之间(包括上下限)且大于等于 20 个感量时，OK 指示灯亮起。  
当称重物品重量大于上限且大于等于 20 个感量时，HI 指示灯亮起。

注：进入上下限设置修改数值默认开启检重，如果设置的下限大于上限，上限自动更改为同下限一样的值

## 7-4 简易计数

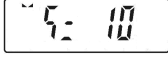
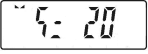
1. 在称重状态下，按**单位切换**键选择单位“PCS”。 
2. 长按**净/毛重**键，初次窗口显示取样数 10pcs。 
3. 按**+ /打印/HI**键或**保留/L0/-**键选择取样数目。可供选项有：10、20、50、100、200、500、1000 (个)。 

4. 放上相应数目的样品并按**扣重/▶**键确认。窗口先显示“58.79”，一秒钟后显示取样数目。

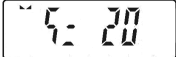
 → 

5. 取下样品，放上重物，电子秤执行计数动作。
6. 若要返回称重状态，先清空秤盘，再按**单位切换**键选择所需的计量单位。

注：选择的取样数越大，计数结果越准确。

## 7-5 累计、累计显示、累计清除

### 累计

在称重状态下，把重物放于秤盘上。在稳定符号“出现后按**累计/保存**键进行累计。窗口先显示“ADD 01”，一秒钟后显示称重物体的重量，并且累计符号出现。

清空秤盘让窗口归零，方可累计下一笔。

注：最多可累计 99 笔，显示最后 10 笔。

## 累计显示

累计动作完成后，可按**重示/◀**键显示累计数据。按**重示/◀**键或**扣重/▶**键查看总数据及每笔明细。

注：只能显示最新的 10 笔重量

## 累计清除

若要清除累计资料，按**重示/◀**键至窗口显示要删除的数据，再按**清除/设置**键即可。若要退出请按**归零/退出**键。

## 7-6 秤对打印机初始化（选配的功能）

1. 按**清除/设置**键开机进入参数设置，按**重示/◀**键或**扣重/▶**移光标到窗口显示 **Peri**。
2. 按**清除/设置**键进入外接设备参数修改，按**重示/◀**键或**扣重/▶**键选择打印机类型
3. 当选择好某一个打印机后，按**清除/设置**键窗口将显示 **UNSUP** 或 **init?**。
  - 显示 **UNSUP** 时表示此打印机不需要初始化，按**归零/退出**键返回；
  - 显示 **init?** 时表示此打印机需要初始化。按**累计/保存**键对打印机进行初始化，初始化完毕后显示 **ok**。1 秒后显示此打印机类型，再重复按**归零/退出**键可返回称重状态。若不需对此打印机进行初始化，按**归零/退出**键取消，窗口将显示此打印机类型，再按**重示/◀**键或**扣重/▶**键选择其它的打印机类型

## 7-7 计算机对秤的控制命令（选配的功能）

配合适配卡，外接设备选择 pc，打印方式选择 key；打开串口调试助手，在发送区输入大写字母“Z”、“T”、“R”、“C”、“P”，再按发送，秤可执行相应的动作，同时有按键声。

R/P:读取重量值 T:扣重/取消扣重 Z:归零 C:取消扣重

## 8. 外接界面

☆ 若需要外接选配，请先选配适配卡（RS232+RELAY）。

注：无 RTC

### 8-1 适配卡接脚示意图

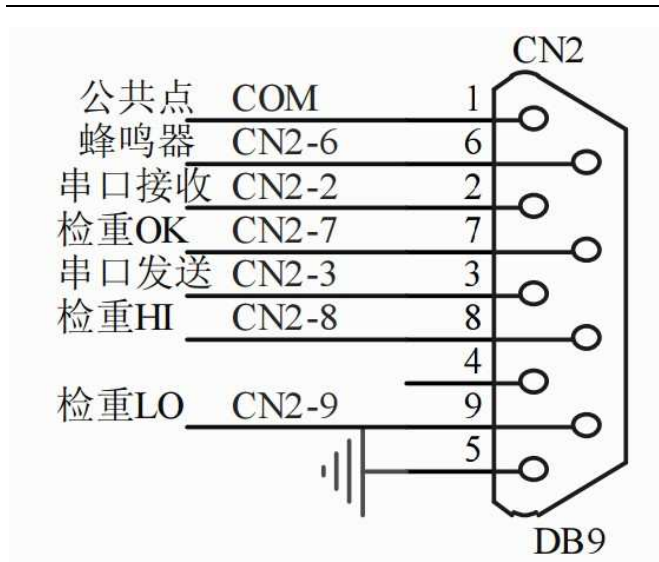

## 9. 错误信息提示和故障排除

错误显示	问题状况	解决方法
ERR0	归零时超出归零范围	使得重物在 2%满载内
ERR2	超出开机零点范围	1. 检查秤盘上是否有其它物品干涉, 移开该物品 2.、LOAD CELL 故障, 需更换或联系维修部门。
ERR3	超出 A/D 解析范围	1. 检查是否 A/D 故障, 更换 AD 2. LOAD CELL 故障, 需更换或联系维修部门
ERR4	内存有误	重新焊 EEPROM 或联系维修部门
ERR5	超出称重范围	将超载的部分拿开
ERR6	超出显示范围	-----
ERR7	累计笔数超出范围	删除累计笔数
ERR8	检重上下限设置超出满载	重新设置检重值
ERR9	超出扣重范围或预扣重值超出范围	使扣重值满足: $0 < \text{扣重值} \leq \text{满载}$
ERR10	校正值错误	放置正确的砝码校正且校正值得 $\leq$

		满载
--	--	----

附一：打印样本（选配的功能）

打印设备	格式	样本
PC	prt-01	1. 000 kg
	prt-02	G.W.: 1. 500 kg T.W.: 0. 500 kg N.W.: 1. 000 kg
	prt-03	1. 000 kg
	prt-04	ST GW + 100. 00 UT GW + 100. 00 UT NW - 200. 00 ST NW - 200. 00 ST 表示稳定， UT 表示不稳定； NW 表示净重， GW 表示毛重
	prt-05	ST, GS, + 100. 00kg US, GS, + 100. 00kg US, NT, - 200. 00kg ST, NT, - 200. 00kg ST 表示稳定， US 表示不稳定； NT 表示净重， GS 表示毛重
	prt-06	ST, + 100. 00kg ST, - 100. 00kg

		其中"ST,"是固定的前缀.
	prt-07	<div style="border: 1px solid black; padding: 5px; display: inline-block; margin-bottom: 5px;"><b>+ 1. 000 kg</b></div> <div style="border: 1px solid black; padding: 5px; display: inline-block;"><b>- 1. 000 kg</b></div>
	prt-08	02+符号+数据(无小数点,6位)+小数点位+异或校验高位+异或校验低位+03
	prt-09	:=801.000 注: 0.108
	prt-10	US NT 0000.201
BIRCH/GODEX/ZEBRA/ GP/CK	prt-01	<div style="border: 1px solid black; padding: 5px; display: inline-block;"><b>1. 000 kg</b></div>
	prt-02	<div style="border: 1px solid black; padding: 5px; display: inline-block;"> G.W.: 1. 500 kg  T.W.: 0. 500 kg  N.W.: 1. 000 kg </div>
CK 中文样本	prt-02	<div style="border: 1px solid black; padding: 5px; display: inline-block;"> 毛重: 1.48 kg  扣重: 0.00 kg  净重: 1.48 kg </div>

DMP	prt-01	1.000 kg
	prt-02	G.W.: 100.00 kg T.W.: 0.00 kg N.W.: 100.00 kg
	累计显示时, 且为总合时, 如 LCD 左下角显示  时按打印 键	(01) 1.765 kg (02) 1.760 kg (03) 1.760 kg ----- (03) 5.285 kg
ET	prt-01	EtOut: 1.00 kg
U-key	prt-01	0.985
	prt-02	0.985 kg

注：（1）打印样本可变化相当多的格式。当使用者提出其格式需求后，对于 **BIRCH/GODEX/ZEBRA/GP** 打印机，经由原厂设计格式文档再 E-mail 回传给使用者，经由计算机灌进格式文文件，即可印出想要印出之格式。对于 DMP/CK（热敏式打印机）打印机，则需更改秤的设计。



