目录

1. 概述	1
2. 主要技术性能和指针	1
3. 按键功能说明	2
4. 一般操作	2
4.1 开机	2
4.2 置零	2
4.3 称重计量	2
4.4 关机	3
4.5 手动背光操作	3
5. 充电须知及方法	3
6. 使用注意事项	3
7. 标定方法	4
8. 二级菜单中的功能设置	4
9. 附图	5
10. 选购件	6

1. 概述

JC 系列直示式电子吊秤以可靠先进的硬件电路和科学的软件相结合。

采用 AT-89 系列单片微处理器、高速度精度 A/D 转换技术，经专家特殊设计摇晃补偿电路，快速稳定。有极强的抗干扰能力，可广泛应用于商业、工矿企业及仓储码头等多种计量场合。

2. 主要技术性能和指针

产品执行标准	国家标准Ⅲ级
置零范围	100%最大称量
读数稳定时间	≤10 秒
最大安全载荷	150%最大称量
显示屏（数码显示）	超高亮 30mm 字高 5 位红色 LED 显示
（液晶显示）	40mm 字高 5 位带背光 LCD 显示
旋转	360 度旋转式安全吊钩设计，使用方便
工作环境温度	-25℃——+55℃
环境温度	-10℃——+40℃
环境湿度	30%——90%RH
自动关机	吊秤显示零点静置 30 分钟 或电量严重不足时将自动关机
内部充电保护电路	延长电池寿命
外壳铝合金制造	防锈、抗静电、重量轻
按键防碰撞设计	延长按键寿命
具有开/关，暂留，感量切换、归零等功能	

机型	最大秤量	分度值	分度数
JC-600	600kg	0.2kg	3000
JC-1000	1000kg	0.5kg	2000
JC-2000	2000kg	1kg	2000
JC-3000	3000kg	1kg	3000
JC-5000	5000kg	2kg	2500
JC-10000	10000kg	5kg	2000

3. 按键功能说明

- ① [暂留] 键：按此键，可保留当前的重量数值，且显示屏下方暂留灯亮；再按此键，即取消暂留功能。
- ② [感量切换] 键：按此键，可选择称重的最小单位。
- ③ [置零] 键：按此键，可使当前显示值归零。

4. 一般操作

4.1 开机

开启吊秤面板上的电源开关至“开”位置，显示屏显示最大称量，约 5 秒钟后回零。至此，即可进行称重（开机后，一般需静置 3-5 分钟后再使用）。

4.2 置零

吊秤开机后一般显示为“0” kg，若非“0” kg 显示时，请按面板上的 [归零] 键。

4.3 称重计量

将待称物吊离地面，显示屏即显示出被称物的重量值，待显示值稳定时，即可进行读数。若有钢丝绳等皮重物，则在称重前，将皮重挂在钩上，按 [归零] 键，使之显示“0” kg，然后再吊被称物，此时显示值即为被称物的净重。在皮重物不改变的情况下，此后的各次称重值均为被称物的净重。直至需改变皮重物或关机。

4.4 关机

称重结束后应及时关闭秤体面板上的电源开关，以防电池无效耗电。

4.5 手动背光操作（仅适用于液晶显示的吊秤）

长按（歸零键）3 秒钟以上或由遥控器上的（D）键控制背光灯的开启和关闭。重新启动后默认值为关闭。

5. 充电须知及方法

本产品使用免维护充电式蓄电池（6V10AH），当电力不足时，显示屏会出现下列信号：

- a. 低电压指示灯闪烁为电力不足信号，此时应先行充电，若继续使用，可大约使用 10 小时。
- b. 当低电压指示灯变成长亮时，表示电力已经用尽，此时显示屏关闭不显示，请立即关机充电。
- c. 充电后，若显示屏及指示灯完全无法显示，表示充电困难或电池损坏，请送经销商进行维修。

本机型电池一次充电可连续使用 150 小时，但为延长电池寿命，请使用 48 小时（1 周内）后充电一次。充电时须按充电器规格正确使用，以免损坏，另外，关闭吊秤电源可缩短充电时间，进行充电时，显示屏下方充电指示灯会亮红灯，表示充电正常，待指示灯转为绿灯时，表示充电完成。

6. 使用注意事项

- . 本吊秤使用 DC6V/2AH 的充电器。
- . 吊搬的物品重量请勿超过额定最大称量。

· 请经常例行保养及检查以确保使用安全、基本检查项目如下：

- a. 螺丝是否松动
- b. 吊钩、吊环及其它零件是否变形、磨损。
- c. 零件是否有裂痕或金属疲劳现象。
- d. 开口销是否脱落。

如有上述情形，请立即送回本公司检修，更换新零件后再使用。

7. 标定方法

无标准砝码请勿自行标定，以免吊秤不准或不能正常使用。

步骤	操作	显示	说明
1	按住【歸零】键开机	SPEN	进入设定状态
2	按【歸零】	SET 00000	进入标定状态约 5 秒钟显示“00000”
3	按【暫留】改变数字 按【感量切换】移位	3000.0	载入，越接近满量程越好， 例如：30000kg
4	按【歸零】	HOLD	标定结果，存贮结果

8. 二级菜单中的功能设置

操作	显示	解释
在开机自检“9~0”的过程中按[感量切换]键。	bEE 1	声音有效设置 0——无效 1——有效 按[暫留]或[切换]改变状态
按[歸零]键	Hod 1	暂留功能有效设置 0——无效 1——有效 按[暫留]或[切换]改变状态
按[歸零]键	Stb 0	置零功能设置 0——不稳定时允许置零 1——不稳定时不允许置零 按[暫留]或[切换]改变状态
按[歸零]键	Aut 1	自动/手动背光设置 0——手动，即长按[歸零]键 1——自动，即加载时自动点亮 按[暫留]或[切换]改变状态

按[歸零]键	CHt 1	千克/磅单位设置 0——lb (磅) 1——kg (千克) 按[暫留]或[切换]改变状态
按[歸零]键	YES 0	是否要进行保存 0——不保存 1——保存 按[暫留]或[切换]改变状态
按[歸零]键		重新启动

9. 附图

电子吊秤外形尺寸

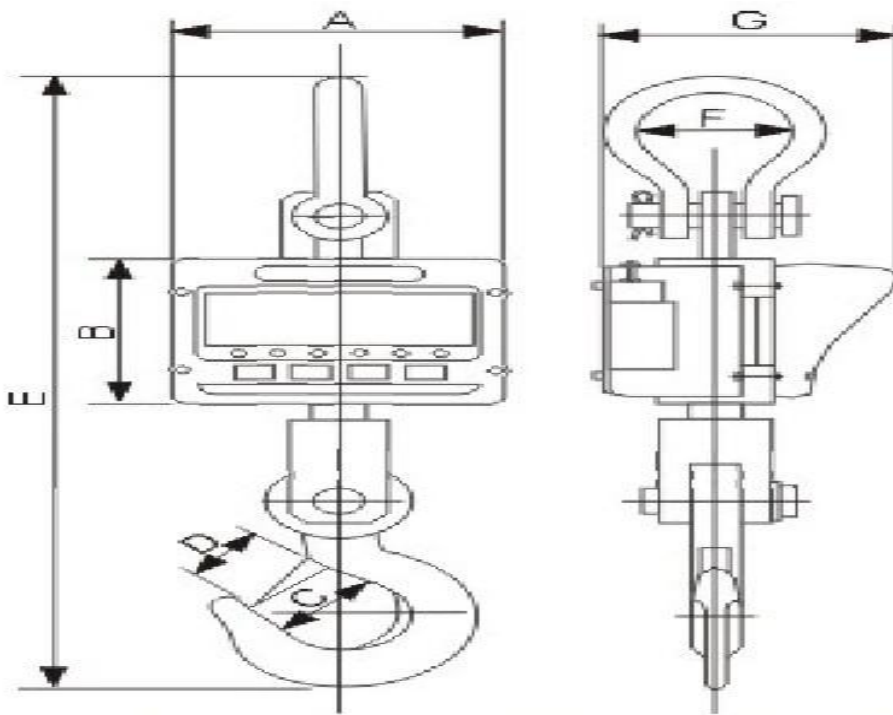

机型	A	B	C	D	E	F	G
JC-600	260	195	33	22	515	76	200
JC-1000	260	195	47	34	530	76	200
JC-2000	260	195	47	34	530	76	200
JC-3000	260	195	50	40	547	76	200
JC-5000	260	195	60	48	634	80	220
JC-10000	260	205	70	52	735	90	230

10. 选购件

无线遥控器使用说明（仅适用于具有遥控功能的直视式电子吊秤）

按键【A】：功能为感量切换（显示分度值切换）

按键【B】：功能为暂留（保持当前的显示状态，暂留指示灯亮）

按键【C】：功能为归零（当前显示值清零）

按键【D】：功能为背光开关（仅适用于液晶显示的直视式吊秤）

注：1. 我公司是根据用户要求装配选购件的，所有用户订货时必须申明是否需要配备

2. 使用时请拉开天线

